



Anbauanleitung Spinner XTRA Serie

Assembly instructions for the XTRA Spinner

Mitgelieferte Teile / parts included

- 1x **Spinner XTRA** / spinner XTRA
- 1x **Klemmbuchse** / clamp spacer
- 1x **Senkkopfschraube M5 x 10** / countersunk screw M5 x 10

Benötigtes Werkzeug / tools required

- Inbusschlüssel 3 mm** / 3 mm Hex or Allen key

Die Montage des XTRA Spinners lässt sich einfach und problemlos in 3 Schritten durchführen. Bei der Montage ist unbedingt auf Sauberkeit zu achten. Es dürfen keine Fremdkörper bzw. Schmutz zwischen die Spinner-Montageplatte und der Anlagefläche am Motor gelangen, da ansonsten eine optimale Verbindung und somit eine optimale Festigkeit nicht gewährleistet ist.

Assembly of the Xtra Spinner is easy and un-problematic. Please follow the 3 steps bellow. Pay particular attention to cleanliness during the assembly. If any dirt or foreign bodies gets between the spinner mounting plate and the motor an optimum fit will not be achieved resulting in a loss of power.

Schritt 1

Den Motor mit dem Aufnahmzapfen voran in den Spinner schieben und in die Bohrung in der Spinner-Montageplatte einfädeln.

Step 1

With the drive shaft connection point facing forward place the motor into the spinner through the hole provided.

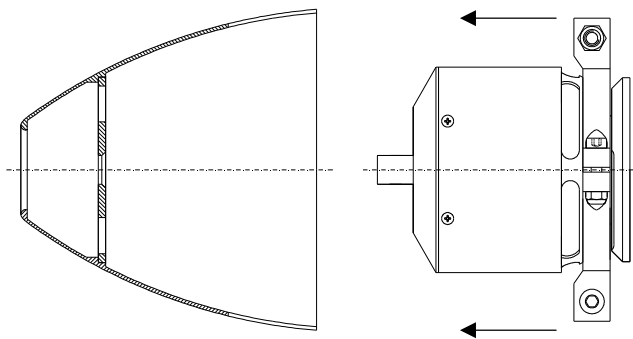

Schritt 2

Die Klemmbuchse durch die vordere Öffnung des Spinners schieben und auf den Aufnahmzapfen des Motors stecken.

Step 2

Place the clamp spacer over the motor through the opening in the spinner.

Schritt 3

Die Senkkopfschraube in den Aufnahmebolzen schrauben und mit dem 3mm Inbusschlüssel festziehen.

Step 3

Screw the countersunk bolt into the drive shaft and tighten using a 3mm hex/Allen key.

